



System PID - system podgrzewania wody zapobiegający przepaleniu pierwszych kaw po uruchomieniu ekspresu. Sonda dokonuje sprawdzenia temperatury wody w bojlerze i przesyła informację do panelu kontrolnego, który w zależności od temperatury steruje pracą grzałki.

System PID pozwala również na łatwe regulowanie temp. zaparzania kawy w zależności od rodzaju mieszanki.

CC 100

Profesjonalny energooszczędny ekspres
1, 2 lub 3 grupowy

Dostępny również w wersji Tall Cup

1 Grupa

Zużycie kawy / Tydzień \leq 1 kg
Bojler 5L - 2500W
Dysze pary 1

2 Grupy

(opcjonalnie dostępny z wyświetlaczem)
Zużycie kawy / Tydzień 2-4 kg
Bojler 11L - 3600W
Dysze pary 2

3 Grupy

(opcjonalnie dostępny z wyświetlaczem)
Zużycie kawy / Tydzień 4-6 kg
Bojler 18L - 6000W
Dysze pary 2

Maksymalna wydajność 30-100 kaw/godz.

Jakość kawy

- System wstępnego zaparzania kawy
- **System PID - kontrola temperatury wody w bojlerze**
- 4 programowalne wielkości kaw na każdą grupę + przycisk dozowania ręcznego
- Specjalna grupa zaparzająca Conti gwarantująca doskonałą ekstrakcję

Funkcjonalność

- 2 wersje : Standard (wysokość wylewki: 80 mm) - Tall cup (wysokość wylewki: 148 mm)
- System automatycznego czyszczenia grup
- Tryb ECO
- Wyświetlacz dostępny jako opcja

Ergonomia

- 2 Manometry (ciśnienie w bojlerze i pompy)
- Demontowalny ociekacz

Dostępne kolory



Wymiary

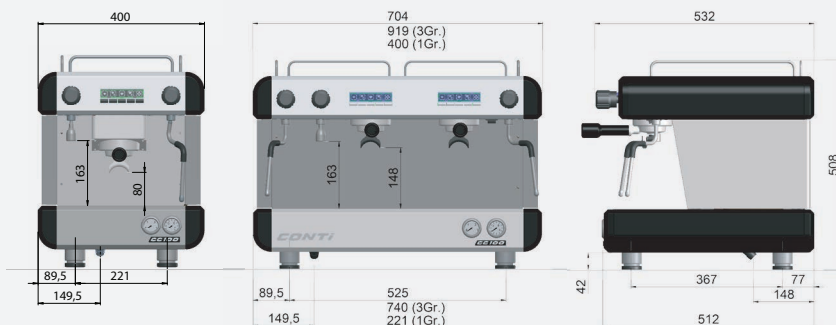

Design

- Dostępne 3 kolory obudowy
- Dysze do pary ze stali inox zapewniające optymalne spienianie mleka
- Duża powierzchnia podgrzewacza do filiżanek
- Obudowa wykonana ze stali nierdzewnej i aluminium
- Bojler miedziany produkowany zgodnie z przepisami CE.
- Grupa zaparządzająca z litego mosiądzu.

1 Grupa

- Waga netto **42kg**
- Waga brutto (z opakowaniem) **55kg**
- Napięcie **230 V**
- Moc grzania **2500 W**
- Maksymalne natężenie na fazę **12A**

2 Grupy

- Waga netto **62kg**
- Waga brutto (z opakowaniem) **68kg**
- Napięcie **230 V**
- Moc grzania **3600 W**
- Maksymalne natężenie na fazę **17A**

3 Grupy

- Waga netto **78kg**
- Waga brutto (z opakowaniem) **95kg**
- Napięcie **400 V**
- Moc grzania **4700 W**
- Maksymalne natężenie na fazę **10A**

Akcesoria i opcje

- 1 kolba z pojedynczą wylewką na ekspres
- 1 kolba z podwójną wylewką na każdą grupę
- Filtr do czyszczenia
- Tester twardości wody
- Podłączenie do pracy ze zbiornikiem wody (zestaw solo)
- Opcjonalna kolba z 3 wylewkami
- Opcjonalny cappucinator
- Opcjonalny interfejs do kasy fiskalnej